



VORSICHT

- Die Anschluss- und Wartungsarbeiten am Ovalradzähler dürfen nur von autorisiertem Fachpersonal ausgeführt werden.
- Vor Reparatur- und Wartungsarbeiten und Dosierung von gefährlichen Medien immer den Ovalradzähler spülen, die Druckleitung entlasten und Schutzkleidung (Schutzbrille, Schutzhandschuhe und Schürze) tragen.
- Beachten Sie vor der Reinigung unbedingt das Produktdatenblatt des Dosiermediums, um Chemische Reaktionen, z. B. bei der Reinigung mit Wasser und nicht verträglicher Chemie zu verhindern.
- Beim Öffnen des Ovalradzählers ist darauf zu achten, dass das System drucklos ist und die Vorgeschaltete Dosierpumpe nicht in Betrieb genommen wird.

Zerlegen des Ovalradzählers:

- Am Ovalradzähler die 4 Schrauben (1) herausdrehen
- Deckel (2) abnehmen.
- Die beiden Ovalräder (3 + 4) entfernen und reinigen.

Zusammenbau des Ovalradzählers:

- Ovalräder einsetzen

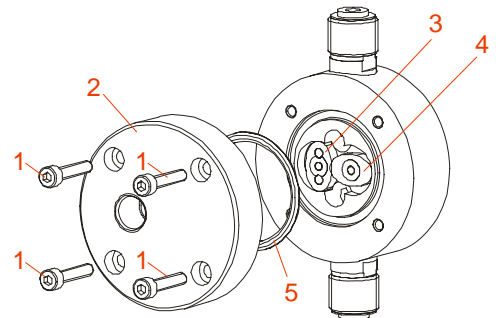

HINWEIS

Es wird empfohlen grundsätzlich die O-Ring-Dichtung zwischen Deckel und Gehäuse zu erneuern.

Unbedingt auf den richtigen Sitz der Ovalräder achten! Die Ovalräder müssen so eingesetzt werden, dass sie genau 90° zueinander versetzt sind (Pos 3+4). Die Sensorstifte (aus Metall) müssen in Richtung des Deckels zeigen. Es ist ebenfalls darauf zu achten, dass der Sensor auf das Ovalrad mit den Sensorstiften (Pos. 3) zeigt.

Zur Kontrolle ein Ovalrad vorsichtig per Finger drehen; das andere Ovalrad muss über eine komplette Umdrehung mitgenommen werden ohne zu Sperren oder den Kontakt zum zweiten Ovalrad zu verlieren.

- Schrauben vorsichtig ansetzen (Gegengewinde im Gehäuse aus Kunststoff) und bis zum Schraubenkopf in der Senkung handfest einschrauben
- Schrauben diagonal festziehen



HINWEIS

Nach Reinigung der Ovalräder mit dem damit verbundenen Öffnen und Schließen des Ovalradzählers wird eine Neukalibrierung empfohlen!



CAUTION

- Any and all connecting, servicing and maintenance work on the oval gear meter may be performed only by authorized specialized staff
- Always flush (rinse) the oval gear meter, depressurise the pressure line and put on protective clothing (safety goggles, safety gloves and aprons) before starting any repair, servicing or maintenance work and before metering any hazardous fluids
- Before starting any cleaning work, please study the product data sheet for the fluid metered, in order to avoid the danger of hazardous chemical reactions (in the case, for example, of cleaning using water and previous conveyance of chemicals which may react with water)
- Ensure before opening the oval gear meter that the system has been depressurised and that the upstream metering pump cannot be started

Dismantling of the oval gear meter:

- Unscrew the four bolts (1) on the oval gear meter
- Remove the cover (2)
- Remove and clean the two oval gearwheels (3 + 4)

Reassembly of the oval gear meter:

- Insert the oval gearwheels into position

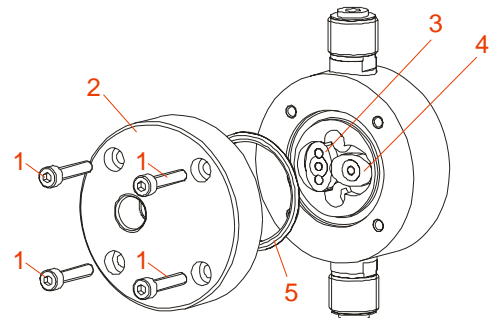

NOTE

Replacement of the O-ring seal between the cover and the housing is recommended every time this joint is opened

Always ensure correct seating of the oval gearwheels! The oval gearwheels must be inserted into position in such a way that they are located at precisely 90° relative to each other (see Figure, Items 3+4). The (metal) sensor pins must point toward the cover. It must also be ensured that the sensor points toward the oval gearwheel with the sensor pins (Item 3)

To check this, carefully turn one oval gearwheel using your finger; the other oval gearwheel must co-rotate for a complete revolution without jamming and without losing contact with the first oval gearwheel

- Carefully position the bolts (mating thread in the housing consists of plastic) and tighten hand-tight until the bolt head is located in the countersink
- Tighten the bolts on a cross-wise diagonal pattern



Note

Recalibration is recommended after cleaning of the oval gearwheels, with the associated opening and closure of the oval gear meter!



PRECAUTION

- Les travaux de maintenance et de branchement sur le compteur à roues ovales doivent être exécutés uniquement par un personnel spécialisé et agréé.
- Avant d'exécuter des travaux de maintenance et de réparation et de doser des matières dangereuses, il faut toujours rincer le compteur à roues ovales et porter des vêtements de protection (lunettes de protection, gants de protection et tablier).
- Avant le nettoyage, observer absolument la fiche de données de produit de la matière à doser afin d'empêcher des réactions chimiques, par exemple, lors du nettoyage avec de l'eau et un produit chimique non compatible.
- Lors de l'ouverture du compteur à roues ovales, veiller à ce que le système ne soit pas sous pression et à ce que la pompe doseuse montée en amont ne soit pas mise en service.

Désassemblage du compteur à roues ovales:

- Dévisser les 4 vis (1) sur le compteur à roues ovales.
- Retirer le couvercle (2).
- Enlever les deux roues ovales (3 + 4) et les nettoyer.

Assemblage du compteur à roues ovales:

- Mettre les roues ovales en place.

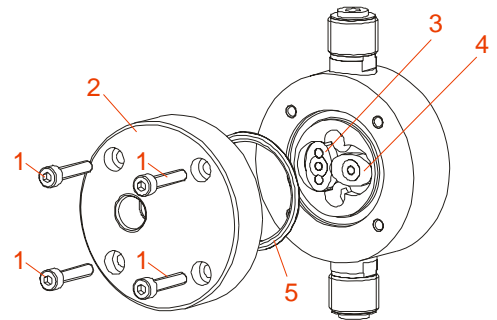

REMARQUE

Par principe, il est recommandé de remplacer le joint torique entre le couvercle et le boîtier.

Veiller absolument à la mise en place correcte des roues ovales ! Les roues ovales doivent être placées de manière à être décalées exactement de 90° l'une par rapport à l'autre (voir la figure, Item 3 + 4). Les goupilles du capteur (en métal) doivent montrer en direction du couvercle. Il faut également veiller à ce que le capteur montre vers la roue ovale avec les goupilles (Item 3).

Pour contrôler, tourner une roue ovale avec précaution avec le doigt ; l'autre roue ovale doit être entraînée sur un tour complet sans bloquer, ni perdre le contact avec la seconde roue ovale.

- Placer les vis avec précaution (trous taraudés dans le boîtier en matière plastique) et visser fermement à la main jusqu'à la tête de vis dans l'enfoncement
- Visser les vis à bloc en diagonale



REMARQUE

Il est recommandé de procéder à un nouveau calibrage après le nettoyage des roues ovales, suivi de l'ouverture et de la fermeture du compteur à roues ovales qui y sont associées !